

For Earth, For Life
Kubota

MOBILBAGGER KUBOTA
KW095 / KW115



Motor:
55 kW / 75 cv
80 kW / 109 cv*

**Optional*

Einsatzgewicht :
9.900–12.800 kg

Kubota Mobilbagger – alle Vorteile im Überblick

Eine Kabine für komfortables Arbeiten

- Großzügige Fahrerkabine mit breitem Türeinstieg
- Luftgefederter Comfort-Sitz mit Sitzheizung - optional mit passiver Klimatisierung und pneumatischer Lendenwirbelstütze
- Maximale Ergonomie durch vollintegrierte Joystick-Konsole: Sitz und Bedieneinheit verstellen sich gemeinsam – ergänzt durch neigungsverstellbare Armlehnen für komfortables und präzises Arbeiten.
- Fortschrittliches Bedienkonzept INTUSI mit Doppeldisplay
- 10" Hauptdisplay mit haptischem User-Feedback visualisiert alle Maschinenfunktionen klar und intuitiv.
- 3,5" Zusatzdisplay ermöglicht einfach eine individuelle Belegung der Bedienfunktionen.
- Höhenverstellbare Premium-Joysticks mit individualisierbarer Handauflage
- Klare Sicht in alle Richtungen - mit Infinity Frontscheibe, großflächiger Verglasung und clever integriertem Sonnenschutz.
- Klimaanlage serienmäßig inkl. klimatisiertem Flaschenhalter
- Großes Ablagefach für Tablet, Dokumente sowie weitere Ablagenetze im direkten Fahrerumfeld
- Komfort Radio mit Freisprecheinrichtung *
- Leistungsstarke LED-Scheinwerfer
- Rück- und Seitenkamera mit Darstellung im Hauptdisplay
- Joystick-Lenkung *

Gewappnet für alle Einsatzgebiete

- Hydraulikzylinder mit robustem Kolbenstangenschutz am Planierschild
- Verstellausleger für maximale Flexibilität
- Rohrbruchsicherungen für Hub-, Verstell- und Löffelstielzylinder
- Überlastwarneinrichtung
- Lasthalteventile Kippzylinder * ein- und beidseitig
- Schwimmstellung für Ausleger *
- Hydraulischer Schnellwechsler HS08 / Schwenkmotor mit hydraulischem Schnellwechsler HS08 werksseitig erhältlich
- Werksseitige Vorbereitung für Schwenkrotatoren*
- Leistungsstarkes Hydrauliksystem mit Mitteldruckkreis
- (60l/min | 250 Bar) und Hochdruckkreis* (130l/min | 350 Bar)



Maximale Leistung bei hervorragender Wirtschaftlichkeit

- Kraftvolle Kubota-Dieselmotoren wahlweise mit 55 kW (DPF) oder 80 kW (DPF + SCR-Kat)* entsprechend den Abgasstufen V und Tier 4 Final
- Load-Sensing-Steuerung spart Kraftstoff durch eine bedarfsgerechte Leistungsanpassung
- Auswahl verschiedener Betriebsmodi (Sensitive, ECO, Power, Power-Plus)
- Sensorgesteuerte Leerlaufautomatik
- Automatische Motorabschaltung nach Leerlauf

Benutzerfreundlich und wartungsarm

- Vollautomatische Zentralschmieranlage für Oberwagen und Ausrüstung *
- Ein Zentraler Schmierpunkt für den Unterwagen*
- Zentrale Wartungspunkte vom Boden aus zugänglich
- Kabinenluftfilter bequem und einfach zu wechseln
- Nutzung qualitativ hochwertiger, langlebiger Komponenten
- Abgestimmte Serviceintervalle für geringe Betriebskosten und niedrigste Stillstandszeiten
- leicht zugängliche, großvolumige Staukästen links und rechts*
- Zahlreiche Zurrpunkte zur optimalen Ladungssicherung

Kompakter Alleskönner für jede Baustelle

- Kurze Heck- und Frontschwenkradien
- Allradlenkung *
- Automatische Arbeitsbremse *
- zusätzliches geteiltes Schild * / Abstützpratzen hinten*
- Zwillingsreifen mit / ohne Zwischenring und Singlereifen *
- Anhängerkupplung * mit Elektrik- und Hydraulikoption

*optional

Technische Daten

Dieselmotor

Leistung nach ISO 9249	55 kW (75 PS) bei 2.000 min ⁻¹ 80 kW (109 PS) bei 2.200 min ⁻¹ (optional)
Motortyp	KUBOTA V3800
Bauart	4-Zylinder-Reihenmotor
Bohrung / Hub	100 / 120 mm
Hubraum	3,8 l
Arbeitsverfahren	4-Takt-Diesel Common-Rail-Einspritzsystem Direkteinspritzung Turbolader mit Ladeluftkühlung ¹ Emissionsoptimiert
Luftfilter	Trockenluftfilter mit Vorabscheider, Haupt- und Sicherheitselement
Leerlaufautomatik	Sensorgesteuert
Elektrische Anlage	
Betriebsspannung	24 V
Batterie	2 x 95 Ah / 12 V
Stufe V	
Abgasreinigung	55 kW: EGR, DOC / DPF 80 kW: EGR, DOC / DPF + SCR
Kraftstofftankinhalt	130 l
DEF-Tankinhalt	20 l
Tier 4 Final	
Abgasreinigung	SCR Technologie ²

Kühlsystem

Dieselmotor	Wassergekühlt Kompaktkühlanlage, bestehend aus Kühleinheit für Wasser, Hydrauliköl, Ladeluft mit stufenlosem, thermostatisch geregeltem Lüfter
-------------	---

Steuerung

Energieverteilung	Über Steuerschieber mit integrierten Sicherheitsventilen, gleichzeitige und unabhängige Betätigung von Fahrwerk, Schwenkwerk und Arbeitsausrüstung
Betätigung	
Ausrüstung und Schwenkwerk	Mit elektro-hydraulischer Vorsteuerung und proportional wirkenden Kreuzschalthebeln
Fahrwerk	Mit elektroproportional wirkendem Fußpedal
Zusatzfunktionen	Über Schalter oder elektroproportional wirkende Fußpedale
Proportionalsteuerung	Proportional wirkende Geber auf den Kreuzschalthebeln für hydraulische Zusatzfunktionen

Ausrüstung

Bauart	Hochfeste Stahlbleche an hochbelasteten Stellen für härteste Anforderungen. Aufwendige und stabile Lagerung von Ausrüstung und Zylindern
Hydraulikzylinder	Zylinder mit Spezialdichtungs- und Führungssystem sowie je nach Zylinderart mit Endlagendämpfung
Lagerstellen	Abgedichtet und wartungsarm

Hydraulikanlage

Hydraulikpumpe	
Für Ausrüstung und Fahrwerk	Axialkolben-Verstellpumpe
Fördermenge max.	194 l/min. bei 1.800 min ⁻¹ (Arbeiten) 237 l/min. bei 2.200 min ⁻¹ (Fahren)
Betriebsdruck max.	350 bar
Pumpenregelung und -steuerung	Synchron-Comfort-System mit elektronischer Grenzlastregelung, Druckabschneidung, Bedarfsstromsteuerung, Schwenkkreis-Priorität und -Momentenregelung
Hydrauliktankinhalt	93 l
Hydrauliksysteminhalt	max. 105 l
MODE-Auswahl	Anpassung der Motor- und Hydraulikleistung über Mode-Vorwahl an die jeweiligen Einsatzbedingungen z. B. für besonders wirtschaftliches und umweltfreundliches Arbeiten oder für max. Grableistung und schwere Einsätze
S (Sensitive)	Mode für besonders feinfühliges Arbeiten oder Heben von Lasten
E (Eco)	Mode für besonders wirtschaftliches und umweltschonendes Arbeiten
P (Power)	Mode für hohe Leistung bei geringem Kraftstoffverbrauch
P+ (Power-Plus)	Mode für höchste Leistung und für sehr schwere Einsätze, für Dauerbetrieb geeignet
Drehzahl- und Leistungseinstellung	Stufenlose Anpassung der Motor- und Hydraulikleistung über die Drehzahl
Option	Tool Control: 20 fest einstellbare Fördermengen und Drücke für optionale Anbaugeräte im Display anwählbar
Zusatzfunktion	Erweiterter Hydraulikkreis (Vorbereitung für Schwenkrotator) für spezielle Anwendungen

Schwenkwerk

Antrieb	Axialkolbenmotor mit integriertem Bremsventil und Momentensteuerung
Drehkranz	innenverzahnter, abgedichteter Kugeldrehkranz
Oberwagen Drehzahl	0–10,0 min ⁻¹ stufenlos
Schwenkmoment	28 kNm
Feststellbremse	Nasse Lamellen (negativ wirkend)
Option	Positionierschwenkbremse manuell Positionierschwenkbremse automatisch

Gesamtmaschine

Schmierung	Zentralschmieranlage für Oberwagen und Ausrüstung, vollautomatisch
Aufstiegssystem	Sicheres und langlebiges Zustiegssystem mit rutschhemmenden Laufflächen; Hauptkomponenten feuerverzinkt
Schallemission	
ISO 6396	76 dB(A) = LpA (in Fahrerkabine)
2000/14/EG	99 dB(A) = LWA (außen)

Kabine

Kabine	ROPS-Sicherheitskabinenstruktur (Überrollschutz) mit Frontscheibe einzeln oder mit Unterteil unter Dach einschiebbar, im Dach integrierte Scheinwerfer, Tür mit Schiebefenster, große Stau- und Ablagemöglichkeiten, schwingungsabsorbierende Lagerung, Schalldämmung, Verbundsicherheitsglas (VSG), separate Sonnenrollos für Dach- und Frontscheibe
Fahrersitz Standard Comfort	Luftgefederter Fahrersitz mit dreidimensional verstellbaren Armlehnen, Kopfstütze, Beckengurt, Sitzheizung (1-stufig), manueller Gewichtseinstellung und mechanischer Lendenwirbelunterstützung
Fahrersitz Premium Comfort (Option)	Zusätzlich zu Fahrersitz Comfort: blockierbare Horizontalfederung, automatische Gewichtseinstellung, einstellbare Dämpferhärte, pneumatische Lendenwirbelunterstützung, passive Sitzklimatisierung mit Aktivkohle und Sitzheizung (2-stufig)
Armkonsolen	Joysticks mit den Steuerkonsolen und Sitz schwingend, klappbare linke Steuerkonsole
Bedienung und Anzeige	Große hochauflösende Bedieneinheit, selbsterklärend, mit Touchscreen-Farbdisplay, videotauglich, vielseitige Einstell-, Kontroll- und Überwachungsmöglichkeiten wie z. B. Klimaregelung, Kraftstoffverbrauch, Maschinen- und Werkzeugparameter
Klimatisierung	Klimaanlage, Umluftfunktion, Schnellenteisung und -entfeuchtung auf Knopfdruck, Lüftungskappen über Menü bedienbar; Umluft- und Frischluftfilter einfach zu wechseln und von außen zugänglich; Heizkühl-Aggregat, ausgelegt für extreme Außentemperaturen
Vibrationsemission*	
Hand-Arm-Vibrationen	< 2,5 m/s ²
Ganzkörper-Vibrationen	< 0,5 m/s ²
Messunsicherheit	Gemäß Norm EN 12096:1997



Perfekte Rundumsicht & Übersichtlichkeit

Die große Glasflächen und Infinity-Frontscheibe sorgen für uneingeschränkte Rundumsicht. Die serienmäßige Rück- und Seitenraumüberwachungskamera ermöglicht optimale Sicht auf den Arbeitsbereich und sorgt für Sicherheit im Umfeld der Maschine.

Unterwagen

Antrieb	Zweiganal-Lastschaltgetriebe und elektrisch betätigter Kriechgang, Liebherr-Axialkolbenmotor mit beidseitig wirkendem Bremsventil
Zugkraft	76 kN
Fahrgeschwindigkeit	0– 4,0 km/h stufenlos (Kriechgang Gelände) 0– 7,0 km/h stufenlos (Gelände) 0–12,0 km/h stufenlos (Kriechgang Straße) 0–20,0 km/h stufenlos (Straße) 0–max. 30,0 bzw. 37,0 km/h Speeder (Option)
Fahrbetrieb	Automotives Fahren mit Gaspedal, Geschwindigkeitsregelfunktion: Fahrpedalstellung stufenlos speicherbar, im Gelände und bei Straßenfahrt
Achsen	8-t-Antriebsachsen, manuell oder automatisch betätigte hydraulische Arretierung der Pendel-Lenkachse
Option	Allradlenkung
Lenkprogramme	Vorderrad-, Hinterrad- und Allradlenkung, seitliches Verfahren im Hundegang, Wenden auf der Stelle
Betriebsbremse	2-Kreis-Bremsanlage mit Druckspeicher; nasse, spielarme Lamellenbremse
Automatische Arbeitsbremse	Automatikfunktion bei Anfahrt (Betätigung Fahrpedal) und Stillstand der Maschine (Verriegelung); die Arbeitsbremse fällt automatisch ein – Koppelung mit automatischer Pendelachsverriegelung möglich
Feststellbremse	Nasse Lamellen (negativ wirkend)
Abstützvarianten	Abstützplanierschild hinten Pratzen hinten + Abstützplanierschild vorne Geteiltes Abstützplanierschild hinten + Abstützplanierschild vorne

1) 55-kW-Variante ohne Ladeluftkühlung, 80-kW-Variante mit Ladeluftkühlung

2) nur bei 80-kW-Variante

* zur Gefährdungsbeurteilung gemäß 2002/44/EG siehe ISO/TR 25398:2006















Allradlenkung und Hundegang

Komfortables und schnelles Umsetzen, selbst bei beengten Verhältnissen mit einem Wenderadius von unter 4,0m** für eine herausragende Manövrierfähigkeit.

**KW095

I Hublasttabelle KW095

Verstellausleger 4400mm, 1900mm Löffelstiel

m	Unterwagen abgestützt		2,0m		3,0m		4,0m		5,0m		6,0m				m
	hinten	vorne													
7,0	-	-			2,3*	2,3*							1,9*	1,9*	3,5
	Schild	-			2,3*	2,3*							1,9*	1,9*	
	Pratzen	-			2,3*	2,3*							1,9*	1,9*	
	geteiltes Schild	-			2,3*	2,3*							1,9*	1,9*	
6,0	-	-			2,3*	2,5*	2,2*	2,2*					1,7*	1,7*	4,7
	Schild	-			2,3*	2,5*	2,2*	2,2*					1,7*	1,7*	
	Pratzen	-			2,3*	2,5*	2,2*	2,2*					1,7*	1,7*	
	geteiltes Schild	-			2,3*	2,5*	2,2*	2,2*					1,7*	1,7*	
5,0	-	-			2,3*	2,5*	2,3	2,4*	1,6	2,1*			1,3	1,5*	5,5
	Schild	-			2,3*	2,5*	2,4*	2,4*	1,8	2,1*			1,5	1,5*	
	Pratzen	-			2,3*	2,5*	2,4*	2,4*	2,1*	2,1*			1,5*	1,5*	
	geteiltes Schild	-			2,3*	2,5*	2,4*	2,4*	2,1*	2,1*			1,5*	1,5*	
4,0	-	-	2,4*	2,4*	2,7*	3,1*	2,3	2,7*	1,6	2,4	1,1	1,6*	1,1	1,5*	6,0
	Schild	-	2,4*	2,4*	2,7*	3,1*	2,5	2,7*	1,8	2,5*	1,3	1,6*	1,2	1,5*	
	Pratzen	-	2,4*	2,4*	2,7*	3,1*	2,7*	2,7*	2,2	2,5*	1,6*	1,6*	1,5*	1,5*	
	geteiltes Schild	-	2,4*	2,4*	2,7*	3,1*	2,7*	2,7*	2,2	2,5*	1,6*	1,6*	1,5*	1,5*	
3,0	-	-	5,4*	5,4*	3,4	4,2*	2,3	3,1*	1,6	2,4	1,1	1,7	1,0	1,5*	6,3
	Schild	-	5,4*	5,4*	3,8	4,2*	2,5	3,1*	1,8	2,5*	1,3	2,2*	1,1	1,5*	
	Pratzen	-	5,4*	5,4*	4,1*	4,2*	3,0	3,1*	2,2	2,5*	1,6	2,2*	1,4	1,5*	
	geteiltes Schild	-	5,4*	5,4*	4,1*	4,2*	3,0	3,1*	2,2	2,5*	1,6	2,2*	1,4	1,5*	
2,0	-	-	5,9*	5,9*	3,3	4,5*	2,2	3,2	1,5	2,4	1,1	1,7	0,9	1,5	6,5
	Schild	-	5,9*	5,9*	3,7	4,5*	2,5	3,3*	1,7	2,6*	1,2	2,1*	1,0	1,6*	
	Pratzen	-	5,9*	5,9*	4,4	4,5*	2,9	3,3*	2,1	2,6*	1,5	2,1*	1,3	1,6*	
	geteiltes Schild	-	5,9*	5,9*	4,4	4,5*	3,0	3,3*	2,2	2,6*	1,6	2,1*	1,3	1,6*	
1,0	-	-	6,1	6,3*	3,3	4,6*	2,2	3,2	1,5	2,3	1,0	1,7	0,9	1,5	6,5
	Schild	-	6,3*	6,3*	3,7	4,6*	2,5	3,3*	1,7	2,6*	1,2	2,1*	1,0	1,7*	
	Pratzen	-	6,3*	6,3*	4,4	4,6*	2,9	3,3*	2,1	2,6*	1,5	2,1*	1,3	1,7*	
	geteiltes Schild	-	6,3*	6,3*	4,4	4,6*	2,9	3,3*	2,1	2,6*	1,5	2,1*	1,3	1,7*	
0	-	-	6,2	6,9*	3,2	4,6*	2,1	3,2	1,4	2,3	1,0	1,7	0,9	1,5	6,3
	Schild	-	6,9*	6,9*	3,6	4,6*	2,3	3,3*	1,6	2,6*	1,2	2,0*	1,1	1,7*	
	Pratzen	-	6,9*	6,9*	4,4	4,6*	2,9	3,3*	2,0	2,6*	1,5	2,0*	1,4	1,7*	
	geteiltes Schild	-	6,9*	6,9*	4,5	4,6*	3,0	3,3*	2,0	2,6*	1,5	2,0*	1,4	1,7*	
-1,0	-	-	5,9	7,3*	3,0	4,7*	2,0	3,2	1,3	2,2			1,0	1,5*	5,9
	Schild	-	7,1	7,3*	3,5	4,7*	2,2	3,4*	1,5	2,6*			1,1	1,5*	
	Pratzen	-	7,3*	7,3*	4,5	4,7*	2,8	3,4*	1,9	2,6*			1,5	1,5*	
	geteiltes Schild	-	7,3*	7,3*	4,6	4,7*	2,9	3,4*	2,0	2,6*			1,5	1,5*	
-2,0	-	-	5,9	7,3*	2,9	4,6*	1,8	3,1	1,3	1,9*			1,2	1,3*	5,3
	Schild	-	7,0	7,3*	3,4	4,6*	2,1	3,1*	1,5	1,9*			1,3*	1,3*	
	Pratzen	-	7,3*	7,3*	4,4	4,6*	2,7	3,1*	1,9*	1,9*			1,3*	1,3*	
	geteiltes Schild	-	7,3*	7,3*	4,4	4,6*	2,7	3,1*	1,9*	1,9*			1,3*	1,3*	
-3,0	-	-	5,6*	5,6*	2,9*	2,9*							2,0	2,1*	3,7
	Schild	-	5,6*	5,6*	3,3*	2,9*							2,1*	2,1*	
	Pratzen	-	5,6*	5,6*	3,3*	2,9*							2,1*	2,1*	
	geteiltes Schild	-	5,6*	5,6*	3,3*	2,9*							2,1*	2,1*	

 360° schwenkbar  über Längsrichtung  max. Reichweite * begrenzt durch hydr. Hubkraft

Die Traglastwerte sind am Lasthaken des Liebherr-Schnellwechslers SWA 33 ohne Grabwerkzeuge in Tonnen (t) angegeben und gelten auf festem, ebenem Untergrund bei geschlossener Pendelachse. Die Werte quer zum Unterwagen sind 360° schwenkbar. Die Werte längs zum Unterwagen ($\pm 15^\circ$) sind im nicht abgestützten Zustand über die Lenkachse und im abgestützten Zustand über die Starrachse angegeben. Die Werte gelten bei optimaler Stellung des Verstellzylinders. Die angegebenen Traglastwerte basieren auf der ISO 10567 und betragen max. 75 % der statischen Kipplast oder 87 % der hydraulischen Hubkraft, oder sind begrenzt durch die zulässige Traglast des Lasthakens am Schnellwechsler (max. 5 t). Bei demontiertem Schnellwechsler können sich die Traglasten um bis zu 110 kg erhöhen. Gemäß der harmonisierten Europäischen Norm EN 474-5 müssen Hydraulikbagger im Hebezeugbetrieb mit entsprechenden Leitungsbruchsicherungen, einer Überlastwarneinrichtung, einem Tragmittel (z. B. Lasthaken) und einer Traglasttabelle ausgerüstet sein.

I Arbeitsbereich

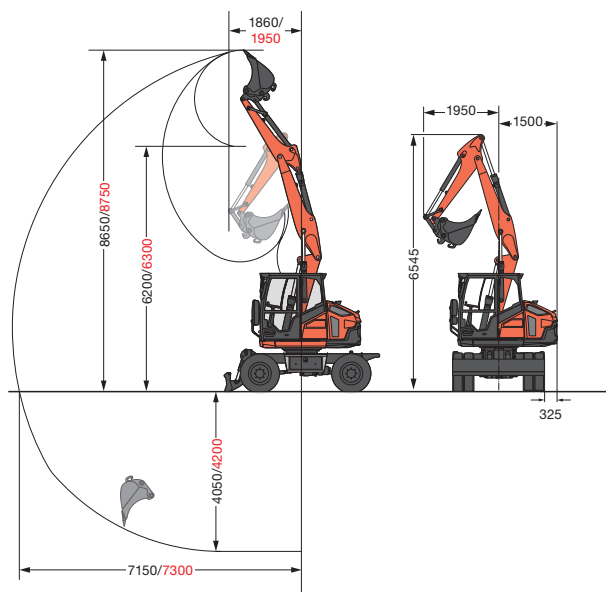



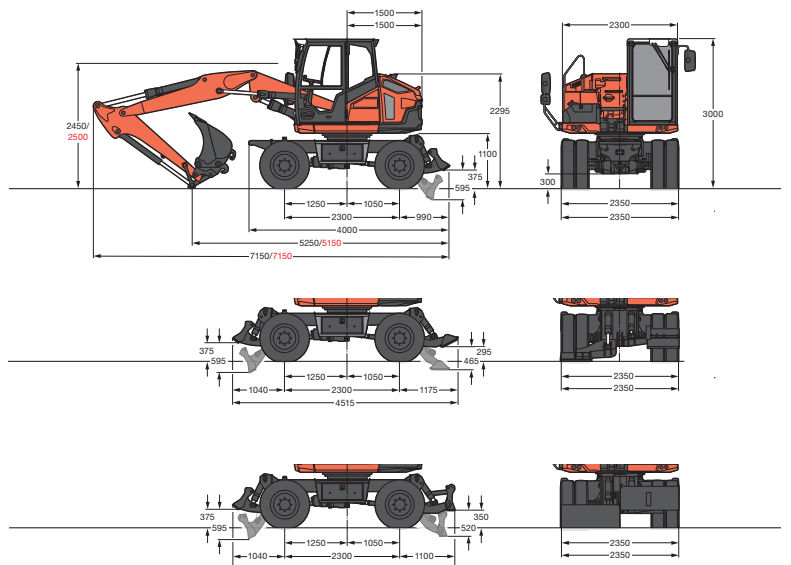









I Abmessungen



1750 mm Löffelstiel/ 1900 mm Löffelstiel

I Hublasttabelle KW115

Verstellausleger 4650mm, 2005 mm Löffelstiel

m	Unterwagen abgestützt		2,0m		3,0m		4,0m		5,0m		6,0m				m	
	hinten	vorne														
8,0	-	-	-	-	-	-	-	-	-	-	-	-	2,5*	2,5*	2,5	
	Schild	-	-	-	2,6*	2,6*	2,2*	2,2*	-	-	-	-	1,9*	1,9*		
7,0	Pratzen	-	-	-	2,6*	2,6*	2,2*	2,2*	-	-	-	-	1,9*	1,9*	4,3	
	geteiltes Schild	-	-	-	2,6*	2,6*	2,2*	2,2*	-	-	-	-	1,9*	1,9*		
6,0	-	-	-	-	-	-	-	-	2,1	2,1*	-	-	1,7*	1,7*	5,3	
	Schild	-	-	-	-	-	2,5*	2,5*	2,1*	2,1*	-	-	1,7*	1,7*		
5,0	Pratzen	-	-	-	-	-	2,5*	2,5*	2,1*	2,1*	-	-	1,7*	1,7*	6,0	
	geteiltes Schild	-	-	-	-	-	2,5*	2,5*	2,1*	2,1*	-	-	1,7*	1,7*		
4,0	-	-	-	-	2,4*	2,4*	2,6*	2,6*	2,1	2,5*	1,7*	-	1,5	1,6*	6,5	
	Schild	-	-	-	2,4*	2,4*	2,6*	2,6*	2,4	2,5*	1,7*	-	1,6*	1,6*		
3,0	Pratzen	-	-	-	2,4*	2,4*	2,6*	2,6*	2,5*	2,5*	1,7*	-	1,6*	1,6*	6,8	
	geteiltes Schild	-	-	-	2,4*	2,4*	2,6*	2,6*	2,5*	2,5*	1,7*	-	1,6*	1,6*		
2,0	-	-	2,8*	2,8*	3,0*	3,0*	3,0*	3,0*	2,2	2,9*	-	2,2	1,3	1,6*	6,9	
	Schild	-	-	2,8*	2,8*	3,0*	3,0*	3,0*	2,4	2,9*	1,7	2,4*	1,5	1,6*		
1,0	Pratzen	-	-	2,8*	2,8*	3,0*	3,0*	3,0*	2,7	2,9*	2,0	2,4*	1,6*	1,6*	6,9	
	geteiltes Schild	-	-	2,8*	2,8*	3,0*	3,0*	3,0*	2,8	2,9*	2,1	2,4*	1,6*	1,6*		
0	-	-	6,1*	6,1*	4,4	4,9*	2,9	3,7*	2,1	2,9	1,5	2,2	1,2	1,6*	6,7	
	Schild	-	-	6,1*	6,1*	4,8	4,9*	3,2	3,7*	3,0*	1,7	2,5*	1,3	1,6*		
-1,0	Pratzen	-	-	6,1*	6,1*	4,9*	4,9*	3,7*	3,7*	3,0*	2,0	2,5*	1,6	1,6*	6,4	
	geteiltes Schild	-	-	6,1*	6,1*	4,9*	4,9*	3,7*	3,7*	3,0*	2,1	2,5*	1,6*	1,6*		
-2,0	-	-	6,7*	6,7*	4,3	5,3*	2,9	3,9*	2,1	2,9	1,5	2,2	1,1	1,7	5,9	
	Schild	-	-	6,7*	6,7*	4,7	5,3*	3,2	3,9*	3,1*	1,7	2,5*	1,3	1,7*		
-3,0	Pratzen	-	-	6,7*	6,7*	5,3*	5,3*	3,6	3,9*	2,7	3,1*	2,0	2,5*	1,5	1,7*	4,6
	geteiltes Schild	-	-	6,7*	6,7*	5,3*	5,3*	3,7	3,9*	2,8	3,1*	2,1	2,5*	1,6	1,7*	

 360° schwenkbar  über Längsrichtung  max. Reichweite * begrenzt durch hydr. Hubkraft

Die Traglastwerte sind am Lasthaken des Liebherr-Schnellwechslers SWA 33 ohne Grabwerkzeuge in Tonnen (t) angegeben und gelten auf festem, ebenem Untergrund bei geschlossener Pendelachse. Die Werte quer zum Unterwagen sind 360° schwenkbar. Die Werte längs zum Unterwagen (± 15°) sind im nicht abgestützten Zustand über die Lenkachse und im abgestützten Zustand über die Starrachse angegeben. Die Werte gelten bei optimaler Stellung des Verstellzylinders. Die angegebenen Traglastwerte basieren auf der ISO 10567 und betragen max. 75 % der statischen Kipplast oder 87 % der hydraulischen Hubkraft, oder sind begrenzt durch die zulässige Traglast des Lasthakens am Schnellwechsler (max. 5 t). Bei demontiertem Schnellwechsler können sich die Traglasten um bis zu 110 kg erhöhen. Gemäß der harmonisierten Europäischen Norm EN 474-5 müssen Hydraulikbagger im Hebezeugbetrieb mit entsprechenden Leitungsbruchsicherungen, einer Überlastwarnrichtung, einem Tragmittel (z. B. Lasthaken) und einer Traglasttabelle ausgerüstet sein.

I Arbeitsbereich

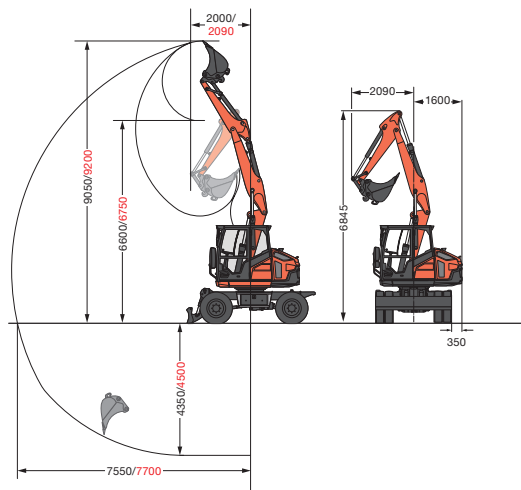

1900 mm Löffelstiel/ 2005 mm Löffelstiel

I Abmessungen

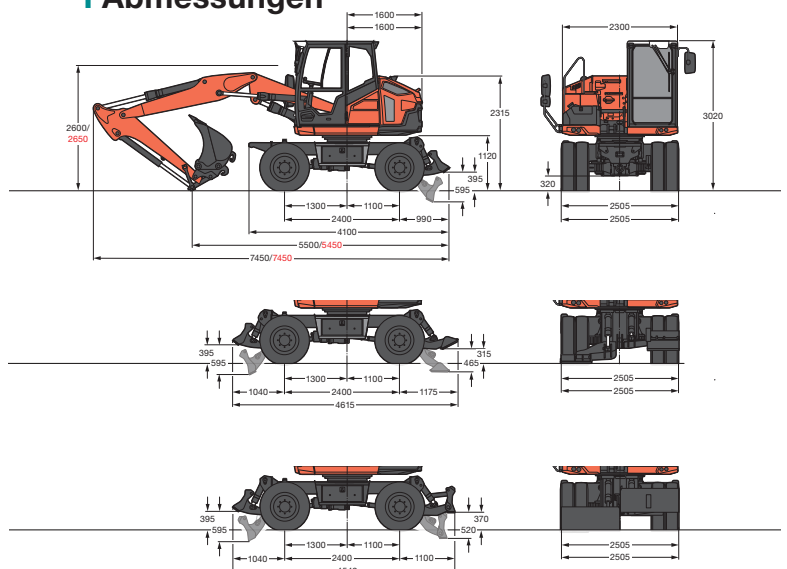



KUBOTA EUROPE S.A.S.

19, rue Jules Verceyusse
Zone Industrielle - CS50088
95101 Argenteuil Cedex France
Téléphone : (33) 01 34 26 34 34
Télécopieur : (33) 01 34 26 34 99



<https://www.kubota-eu.com>



KUB0AC292 - 2026-02-06